

ТЕХНИЧЕСКИЙ ЛИСТ КОЛЕНО ВЫПУСКА ТРУБЫ 40°

P-PKT

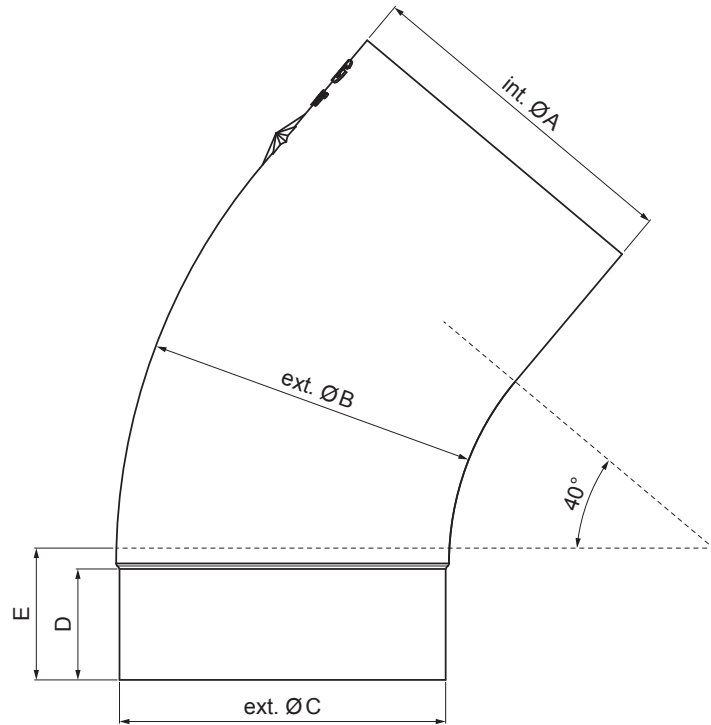

SB Лакированная оцинковка – Серо-белый – RAL 9002

| | | | | | |
|-------------------------------|-----------|------|--------------------------|---|--|
| КОД | ИЗМЕНЕНИЕ | ДАТА | ПОДПИСЬ |  |  |
| | | | | | |
| БРЕНД ПРОИЗВОДИТЕЛЯ МАТЕРИАЛА | | | КОЛ-ВО ОТХОДОВ | ВЕС кг | ШКАЛА |
| РАЗМЕР-ПОЛУФАБРИКАТ | | | | | |
| ВСПОМОГАТЕЛЬНОЕ ОБОРУДОВАНИЕ | | | | STN | НОМЕР СОРТИРОВКИ |
| ИСПОЛНИТЕЛЬ Ing. Kluska M. | | | | ПРИМЕЧАНИЕ | НОМЕР ПОЗИЦИИ |
| ПРОВЕРИЛ | | | | | |
| ТЕХНОЛОГ | | | | СТАРЫЙ ЧЕРТЕЖ | НОМЕР ЧЕРТЕЖА |
| НАИМЕНОВАНИЕ | | | Колено выпуска трубы 40° | | |
| | | | Количество листов | P-PKT | Лист  |

| Размеры [мм] | | | | | |
|--------------------|-------|-------|-------|----|----|
| Номинальный размер | Ø A | Ø B | Ø C | D | E |
| 80 | 80,4 | 79 | 76,9 | 28 | 40 |
| 100 | 100,4 | 99,0 | 96,8 | 35 | 50 |
| 120 | 120,3 | 119,0 | 116,7 | 42 | 60 |

Производитель оставляет за собой право на внесение в техническую документацию изменений

Создано: 07.06.2026 07:14:12