

ТЕХНИЧЕСКИЙ ЛИСТ

МУФТА С НАКОНЕЧНИКОМ 200 ММ

P-POD

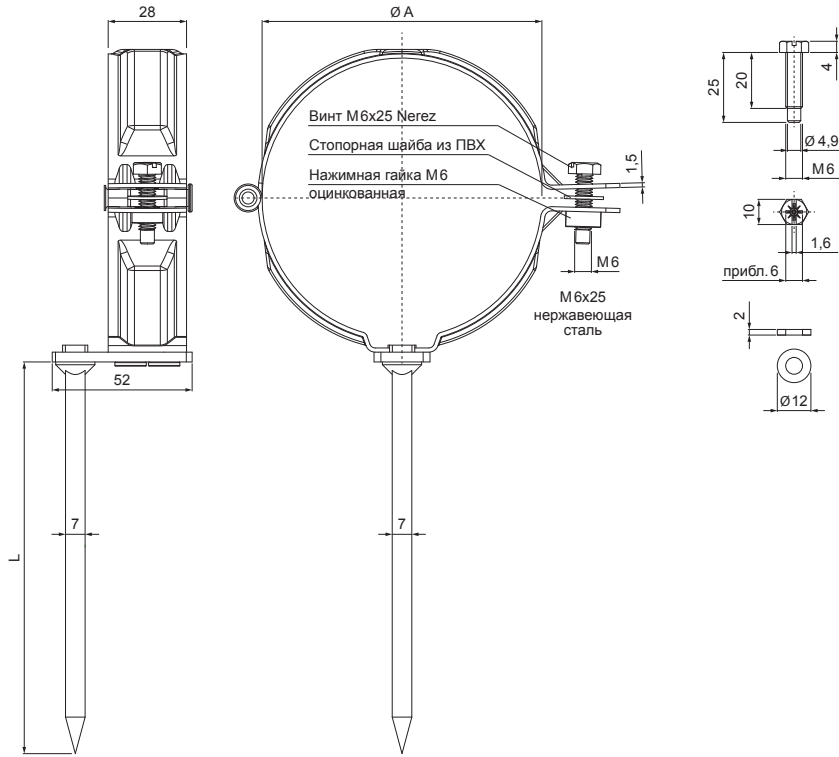

SB Лакированная оцинковка – Серо-белый – RAL 9002

| | | | | | |
|-------------------------------|-----------|------|-----------------------------|---------------|------------------|
| КОД | ИЗМЕНЕНИЕ | ДАТА | ПОДПИСЬ | | |
| | | | | | |
| БРЕНД ПРОИЗВОДИТЕЛЯ МАТЕРИАЛА | | | КЛАС. ОТХОДОВ | ВЕС кг | ШКАЛА |
| РАЗМЕР-ПОЛУФАБРИКАТ | | | | | |
| ВСПОМОГАТЕЛЬНОЕ ОБОРУДОВАНИЕ | | | | STN | НОМЕР СОРТИРОВКИ |
| ИСПОЛНИТЕЛЬ Ing. Kluska M. | | | | ПРИМЕЧАНИЕ | НОМЕР ПОЗИЦИИ |
| ПРОВЕРИЛ | | | | СТАРЫЙ ЧЕРТЕЖ | НОМЕР ЧЕРТЕЖА |
| ТЕХНОЛОГ | | | | | |
| НАИМЕНОВАНИЕ | | | Муфта с наконечником 200 мм | | |
| | | | Количество листов | P-POD | Лист |

| Размеры [мм] | | |
|--------------------|-----------------|-----|
| Номинальный размер | $\varnothing A$ | L |
| 80 | 80 | 200 |
| 100 | 100 | 200 |

Производитель оставляет за собой право на внесение в техническую документацию изменений

Создано: 07.06.2026 09:05:45