

TEHNIČNI LIST

ZAŠČITNA CEV Z REVIZIJSKO ODPRTINO

P-POZR 120

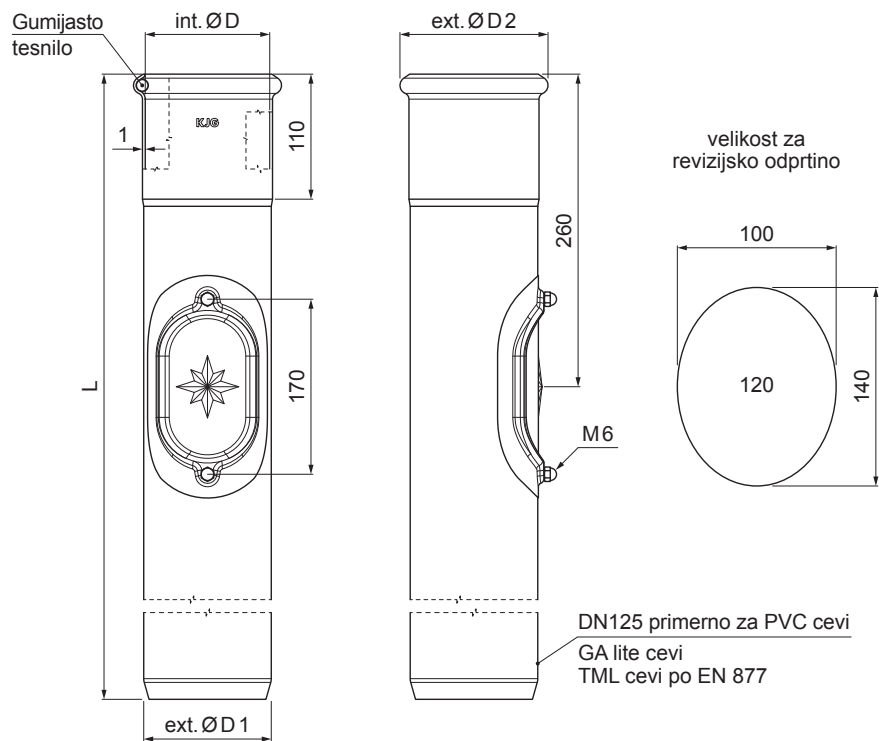

P Pocinkano – Natur

INDEKS			DATUM	PODPIS	KJG QUALITY®	Scan code for 3D model	
SPREMEMBA							
OZN. MAT.			R.O.	MASA kg	MER.		
DIM.–POLIZD.							
POM. OPR.				STN	RAZVRS.ŠT.		
SEST.	Ing. Kluska M.			OP.	ŠT.POZICIJE		
PREIZK.							
TEHNOL.	TEHNOL.			STARA SK.	ŠT.SK.		
NAZIV	Zaščitna cev z revizijsko odprtino			Št. strani	P-POZR 120		Str.

Kreirano: 05.06.2026 21:00:53

Tehnične spremembe pridržane

Dimenzije [mm]				
Nominalna velikost	$\varnothing D$	$\varnothing D 1$	$\varnothing D 2$	L
120	120	125	143	1000
120	120	125	143	1500