

TEHNIČNI LIST

# INOX V SPONKA-PREMIČNA

# FALZ-NPRPOSN

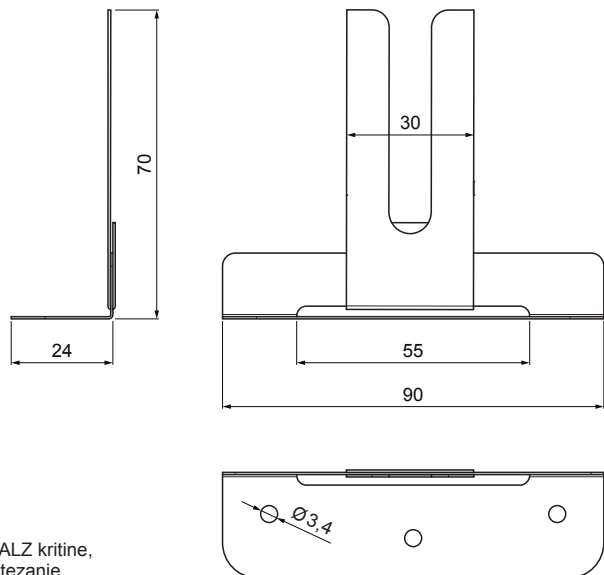

**UPORABA:**

- za zagotavljanje lege FALZ kritine, upoštevajte toplotno raztezanje

**DETAJL:**

1. inox v sponka-premična

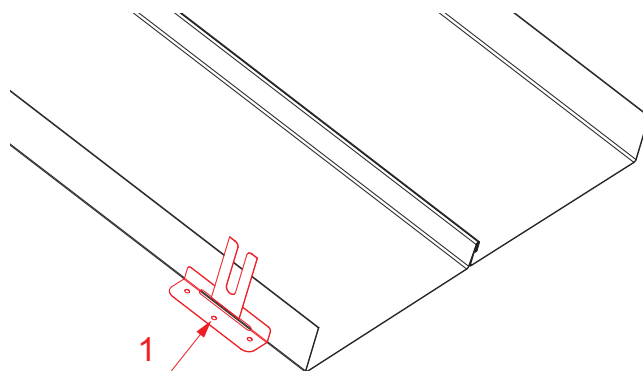

**N** Inox – AISI 304 BA – zrcalni sijaj

INDEKS			DATUM	PODPIS		
SPREMEMBA						
OZN. MAT.			R.O.	MASA kg	MER.	
DIM.–POLIZD.						
POM. OPR.				STN	RAZVRS.ŠT.	
SEST.	Ing. Kluska M.			OP.	ŠT.POZICIJE	
PREIZK.						
TEHNOL.	TEHNOL.			STARA SK.	ŠT.SK.	
NAZIV	Inox V sponka-premična			Št. strani	FALZ-NPRPOSN Str.	

Kreirano: 20.04.2026 05:33:54

Tehnične spremembe pridržane