

TEHNIČNI LIST

# INOX SPOJKA ŽIC STRELOVODA Z DRŽALOM ZA ŽLEB

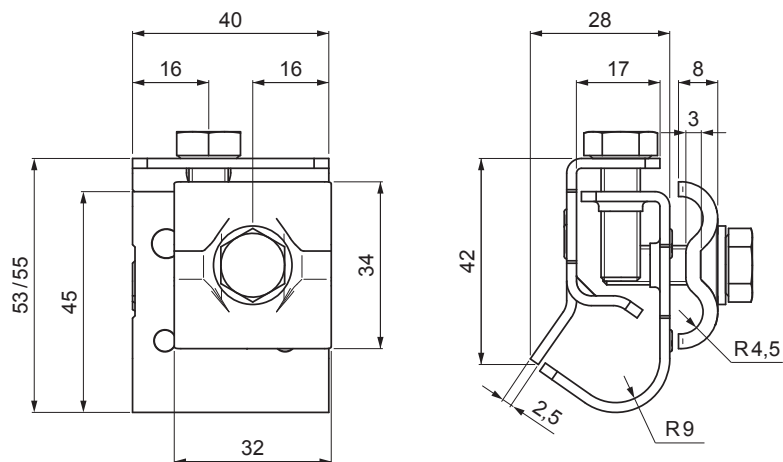

# SD-BS DEHN SVORKA NA



UPORABA:



Tehnični parametri	
Uporaba	spojka za odtočni žleb
Rob – zarobljenje žleba	Ø 16 – Ø 22 mm
Premer vodnika	Ø 8 – Ø 10 mm
Vijak / material	M 8 x 25 mm / Inox
Teža	0,132 kg / kos

**N** Inox

INDEKS SPREMEMBA	DATUM	PODPIS	<b>KJG</b> QUALITY ©	
OZN. MAT.	R.O.	MASA kg		
DIM.-POLIZD.			STN	RAZVRS.ŠT.
POM. OPR.	Ing. Kluska M.		OP.	ŠT.POZICIJE
PREIZK.				
TEHNOL.	TEHNOL.		STARA SK.	ŠT.SK.
NAZIV	Inox spojka žic strelovoda z držalom za žleb		Št. strani	SD-BS DEHN SVORKA NA Št.

Kreirano: 19.04.2026 14:00:32

Tehnične spremembe pridržane