

TEHNIČNI LIST

PERKEO CU KONICA 350 g

KNS-PERKE CU SPIC

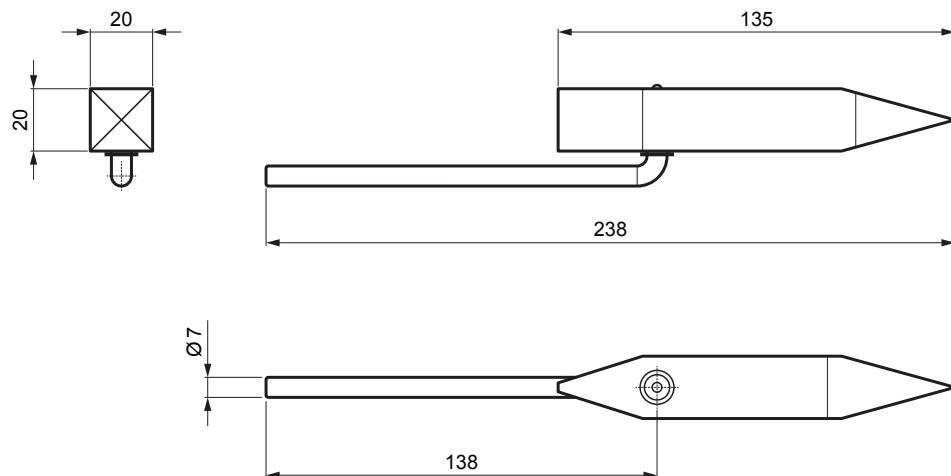

OPIS:

- **PERKEO** spajkalna bakrena konica teže 350 g z oznako **209/2**
- izdelana iz hladno valjanega elektrolitičnega bakra
- dolga življenjska doba zahvaljujoč visoko stisnjenemu bakru
- zaradi uporabe hladno valjanega elektrolitičnega bakra kot osnovnega materiala imajo spajkalne konice visoko toplotno prevodnost in akumulacijsko sposobnost
- konica segreje na delovno temperaturo v manj kot 45 sekundah
- osnovni material zagotavlja maksimalno akumulacijo toplote, kar pomeni tudi manjšo porabo plina pri elektrini

UPORABA:

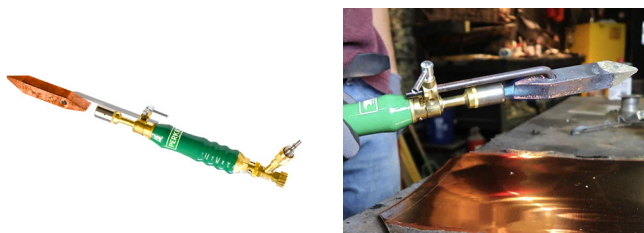

M Baker

INDEKS			DATUM	PODPIS			
SPREMEMBA							
OZN. MAT.			R.O.	MASA kg	MER.		
DIM.-POLIZD.					STN		
POM. OPR.					OP.		
SEST.	Ing. Kluska M.				RAZVRS.ŠT.		
PREIZK.					ŠT.POZICIJE		
TEHNOL.	TEHNOL.				STARA SK.		
NAZIV	PERKEO CU konica 350 g				ŠT.SK.		
					Št. strani	KNS-PERKE CU SPIC	Str.

Kreirano: 05.06.2026 17:41:05

Tehnične spremembe pridržane