

TEHNIČNI LIST

PERKEO CU-ZINNLUX KLADIVCE 350 g

KNS-PERKE ZIN KLAD

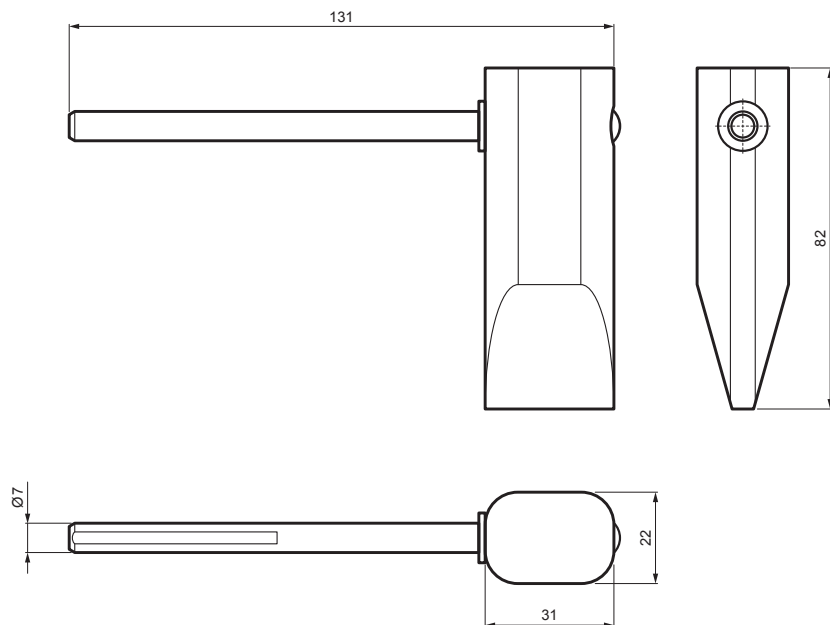

OPIS:

PERKEO spajkalno CU-ZINNLUX kladivce s težo 350 g s oznako 208/2Z.

Nove spajkalne konice ZINNLUX LONGLIFE so opremljene s posebno površino, ki ščiti bakreno jedro pred agresivno spajkalno vodo in površinskimi usedlinami. Oblika spajkalne konice se tako ohrani za najmanj 2 500 metrov spajkanja. Za čiščenje zadostuje vlažna krpa.

Visoka toplotna prevodnost in sposobnost akumulacije.

Osnovni material ZINNLUX LONGLIFE je sestavljen iz hladno valjanega elektrolitičnega bakra. Zaradi visoke toplotno prevodne in akumulacijske sposobnosti se spajkalna konica segreje na delovno temperaturo v manj kot 45 sekundah, poleg tega pa osnovni material zagotavlja maksimalno akumulacijo toplote, kar pomeni manjšo porabo plina pri spajkanju.

INDEKS	SPREMEMBA		DATUM	PODPIS	
5					
OZN. MAT.			R.O.	MASA kg	MER.
DIM.-POLIZD.					
POM. OPR.				STN	RAZVRS.ŠT.
SEST.	Ing. Kluska M.			OP.	ŠT.POZICIJE
PREIZK.					
TEHNOL.	TEHNOL.			STARA SK.	ŠT.SK.
NAZIV	PERKEO CU-ZINNLUX kladivce 350 g			KNS-PERKE ZIN KLAD	
				Št. strani	Str.

Kreirano: 22.04.2026 00:51:46

Tehnične spremembe pridržane