

TEHNIČNI LIST

PERKEO CU-ZINNLUX KONICA 350 g

KNS-PERKE ZIN SPIC

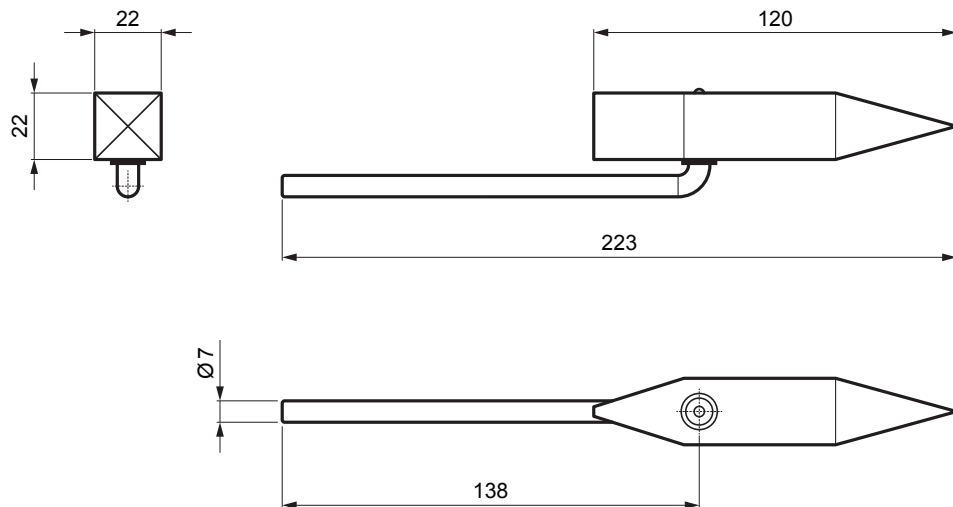

OPIS:

PERKEO spajkalno CU-ZINNLUX kladivce s težo 350 g s oznako **209/2/Z**.

Nove spajkalne konice **ZINNLUX LONGLIFE** so opremljene s posebno površino, ki ščiti bakreno jedro pred agresivno spajkalno vodo in površinskimi usedlinami. Oblika spajkalne konice se tako ohrani za najmanj 2 500 metrov spajkanja. Za čiščenje zadostuje vlažna krpa.

Visoka toplotna prevodnost in sposobnost akumulacije.

Osnovni material **ZINNLUX LONGLIFE** je sestavljen iz hladno valjanega elektrolitičnega bakra. Zaradi visoke toplotno prevodne in akumulacijske sposobnosti se spajkalna konica segreje na delovno temperaturo v manj kot 45 sekundah, poleg tega pa osnovni material zagotavlja maksimalno akumulacijo toplote, kar pomeni manjšo porabo plina pri spajkanju.

INDEKS	SPREMEMBA		DATUM	PODPIS	   
5					
OZN. MAT.			R.O.	MASA kg	MER.
DIM.-POLIZD.					
POM. OPR.				STN	RAZVRS.ŠT.
SEST.	Ing. Kluska M.			OP.	ŠT.POZICIJE
PREIZK.					
TEHNOL.	TEHNOL.			STARA SK.	ŠT.SK.
NAZIV	PERKEO CU-ZINNLUX konica 350 g			KNS-PERKE ZIN SPIC	
				Št. strani	Str. 

Kreirano: 05.06.2026 17:41:08

Tehnične spremembe pridržane