

TEHNIČNI LIST

# SPAJKALNO KLADIVCE 325 g

# KNS-MASC LKH SPECIAL

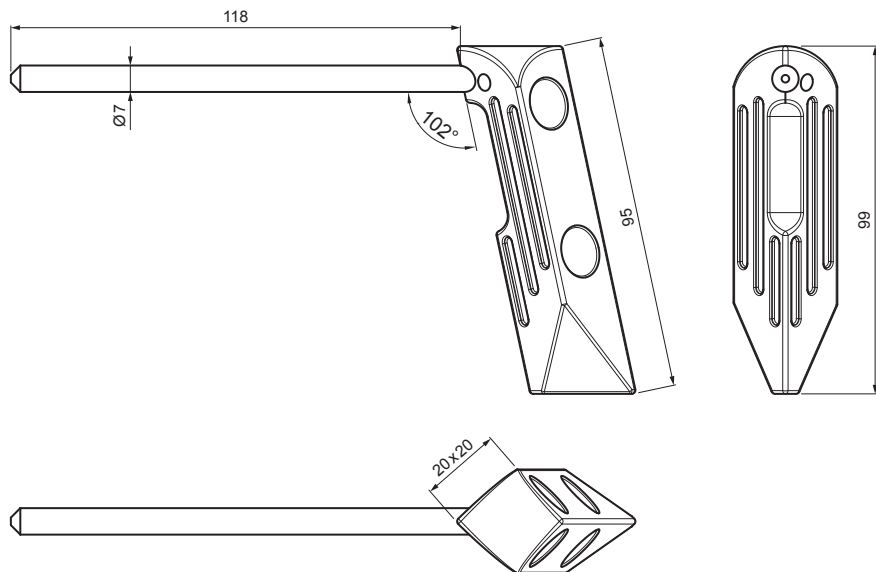

**OPIS:**

- spajkalno kladivce nemškega podjetja **MASC** z oznako **LKH SPECIAL**
- površinska obdelava z dolgo življenjsko dobo nudi povečano življenjsko dobo in odpornost
- delovna toplota se doseže v 45 sekundah
- zelo dobra toplotna akumulacija, torej daljša toplotna akumulacijska zmogljivost
- majhna poraba plina
- ni potrebno nobeno predhodno cinkanje, žaganje ali kovanje
- čistite samo z vlažno krpo, ne spirajte z vodo
- ne uporabljajte klorovodikove kisline!
- teža: 325 g

**DATAJL:**

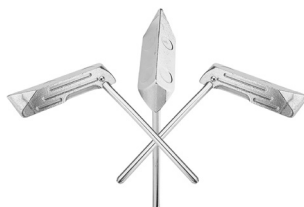

INDEKS	SPREMEMBA	DATUM	PODPIS	<b>KJG</b> QUALITY	<b>MASC</b> MASC MACHINERY	Scan code for 3D model	
OZN. MAT.		R.O.	MASA kg	MER.			
DIM.-POLIZD.							
POM. OPR.			STN	RAZVRS.ŠT.			
SEST.	Ing. Kluska M.		OP.	ŠT.POZICIJE			
PREIZK.							
TEHNOL.	TEHNOL.		STARA SK.	ŠT.SK.			
NAZIV	Spajkalno kladivce 325 g		Št. strani	KNS-MASC LKH SPECIAL		Str.	

Kreirano: 21.04.2026 08:52:23

Tehnične spremembe pridržane