

TEHNIČNI LIST

# PROFILIRANJE MINI-PROF-LIGHT

# KNS-SCHLEBACH MPL



**MOŽNOSTI PROFILOV:**

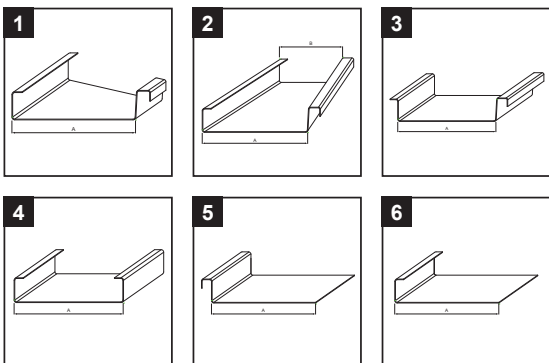

**OPIS:**

Kompaktna, lahka in razstavljiva naprava, ki je primerna za težko dostopna gradbišča ali majhne delavnice za izdelavo profilov dvojnega stoječega utora 25 iz prerezov ali izrezanih dolžin z enim prehodom.



Parametri obdelovane pločevine

Debelina	TiZn – do 0,80 mm Cu – do 0,80 mm Al – do 0,80 mm Pzn – do 0,65 mm Inox – do 0,50 mm
Širina zvitkov min./maks.	250/730 mm
Proizvodna dolžina min.	500 mm



Parametri in lastnosti profilirnega stroja

Dolžina stroja	1200 mm
Širina stroja	1290 mm
Višina stroja	460 mm
Višina vhoda pločevine	286 mm
Osna razdalja	180–660 mm
Hitrost profiliranja	8,0 m/min
Pogon stroja	230 V, 50 Hz, 1-fazni
Vhodna moč	2 x 0,55 kW
Teža	155 kg

INDEKS SPREMEMBA	DATUM	PODPIS	 	
OZN. MAT.		R.O.	MASA kg	MER.
DIM.-POLIZD.				
POM. OPR.			STN	RAZVRS.ŠT.
SEST.	Ing. Kluska M.		OP.	ŠT.POZICIJE
PREIZK.				
TEHNOL.	TEHNOL.		STARA SK.	ŠT.SK.
NAZIV	Profiliranje MINI-PROF-LIGHT		Št. strani	KNS-SCHLEBACH MPL

Kreirano: 05.06.2026 18:21:25

Tehnične spremembe pridržane