

TECHNICKÝ LIST

HLINÍKOVÁ KALOTA PODLOŽKA TR 18

TR-ORK TR18

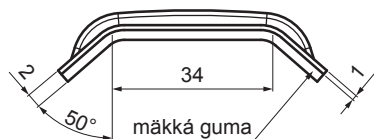

POUŽITIE:

- na upevnenie TR v jeho hornej vlne

VLASTNOSTI:

- zvyšuje stabilitu
- bezpečnosť uchytenia

HODNOTY PRE URČENIE SPRÁVNEJ KALOTY:

- šírka hornej vlny (mm)
- uhol α (°)
- alebo**
- šírka hornej vlny (mm)
- výška profilu (mm)
- svetlá šírka hornej vlny (mm)

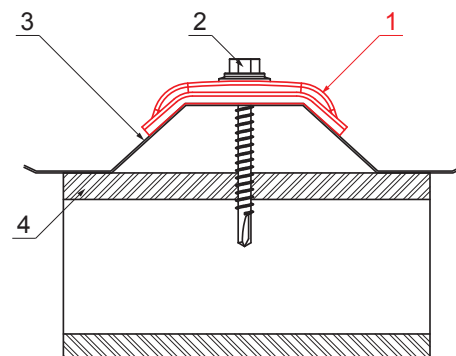
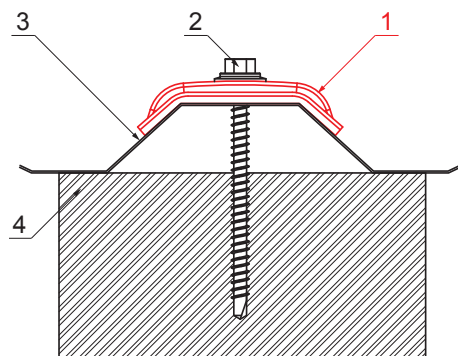
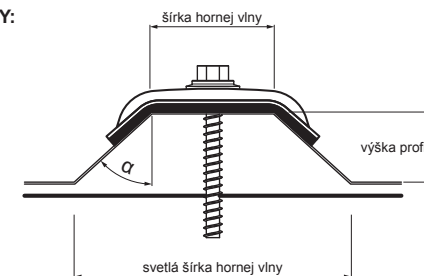

DETAIL:

1. hliníková kalota podložka TR
2. pozinkovaná TR skrutka do dreva
3. trapéz
4. drevo

DETAIL:

1. hliníková kalota podložka TR
2. pozinkovaná TR skrutka do ocele
3. trapéz
4. oceľ

BH Hliník lakovaný – Bielo hliníková – RAL 9006

INDEX	ZMENA	DATEM	PODPIS	KJG QUALITY®	Scan code for 3D model	
ZN. MAT.	ROZM.-POLOT	T.O.	HMOTNOSŤ kg			
POM. ZAR.	VYPR. Ing. Kluska M.	POZN.	STN	TR.Č.	Č.POZÍCIE	
PRESK.	TECHNOL.	TECHNOL.	STARÝ V.	Č.V.		
NÁZOV	Hliníková kalota podložka TR 18		Počet listov	TR-ORK TR18	List	

Vytvorené: 07.06.2026 07:14:06

Technické zmeny vyhradené