

TECHNICKÝ LIST

# POZINKOVANÁ TR SKRUTKA DO OCELE

# TR-ORK-SOK

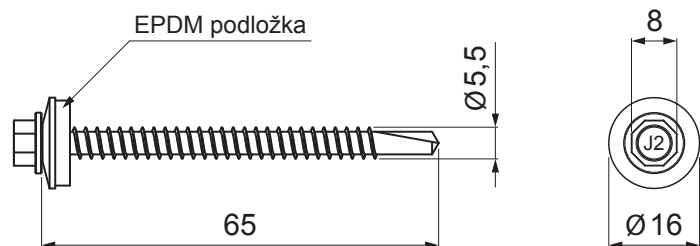

**POUŽITIE:**

- pre kotvenie profilovaných konštrukčných oceľových plechov TR18 a TR35 na oceľové konštrukcie hrúbky 4-12 mm
- na uchytenie TR pomocou kaloty do oceľovej konštrukcie

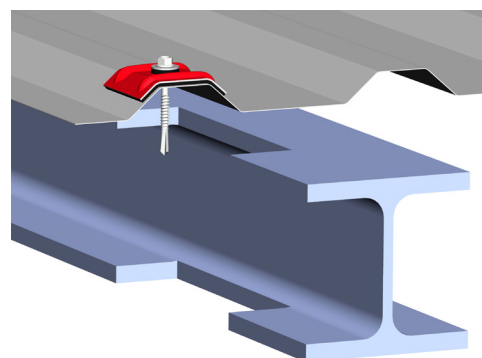
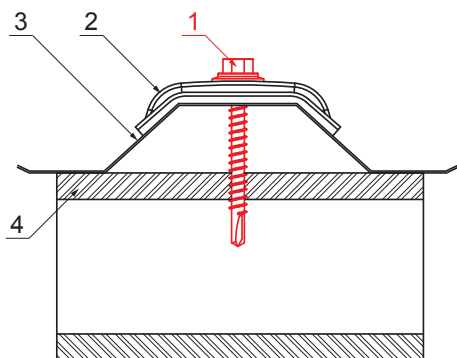

**DETAIL:**

1. pozinkovaná TR skrutka do ocele
2. hliníková kalota podložka TR
3. trápéz
4. kov

**UCHYTENIE TR POMOCOU KALOTY:**

- oceľová konštrukcia

**P** Pozink – Natur

INDEX	ZMENA	DATE	PODPIS				
ZN. MAT.						T.O.	HMOTNOSŤ kg
ROZM.-POLOT							
POM. ZAR.					STN		TR.Č.
VYPR.	Ing. Kluska M.				POZN.		Č.POZÍCIE
PRESK.							
TECHNOL.		TECHNOL.			STARÝ V.		Č.V.
NÁZOV	Pozinkovaná TR skrutka do ocele				Počet listov	TR-ORK-SOK	
							List

Vytvorené: 05.06.2026 04:37:59

Technické zmeny vyhradené