

TECHNICKÝ LIST MONTÁŽNA PLATŇA ZÁKLAD

FALZ-HEU MP ZPL

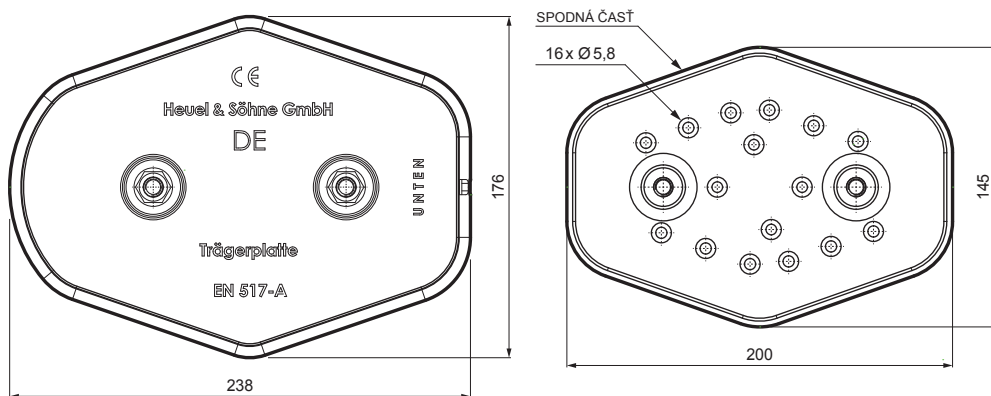

DETAIL:
1. montážna platňa základ

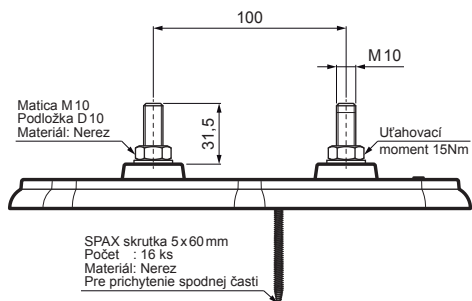
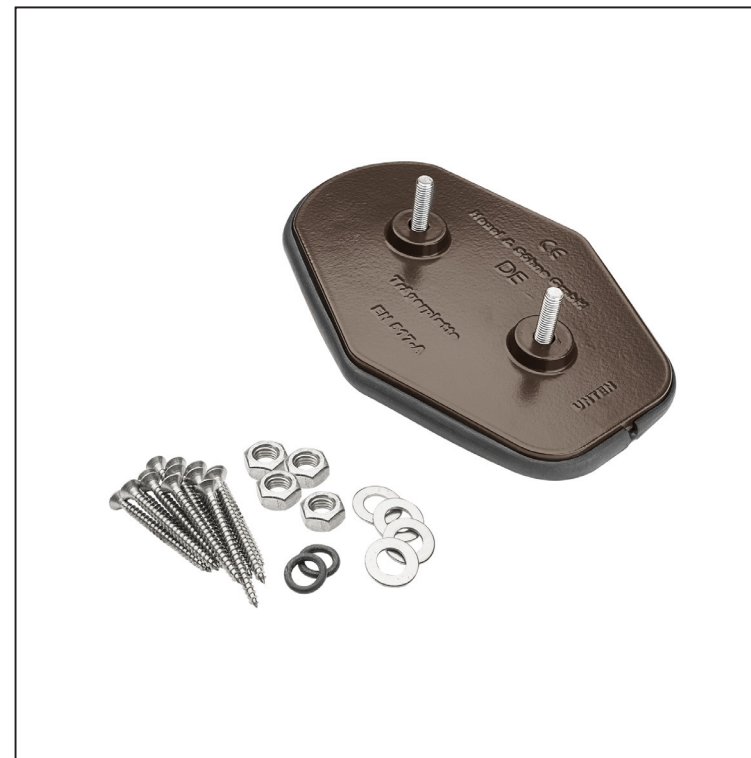
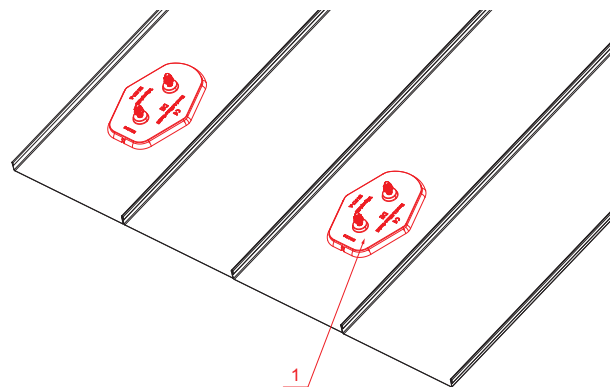

TM Hliník lakovaný – Testa di Moro – RAL 8028

INDEX	ZMENA	DATE	PODPIS	KJG QUALITY	Scan code for 3D model	
ZN. MAT.	ROZM.-POLOT	T.O.	HMOTNOSŤ kg			
POM. ZAR.	VYPR. Ing. Kluska M.	POZN.	STN	TR.Č.	Č.POZÍCIE	
PRESK.	TECHNOL.	TECHNOL.	STARÝ V.	Č.V.		
NÁZOV	Montážna platňa základ			Počet listov	FALZ-HEU MP ZPL	List

Vytvorené: 06.03.2026 13:14:14

Technické zmeny vyhradené