

TECHNICKÝ LIST

MONTÁŽNA PLATŇA ZÁKLAD

FALZ-HEU MP ZPL

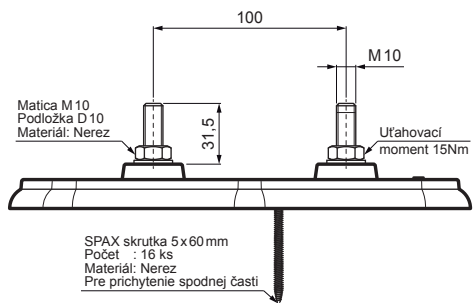

SPAX skrutka 5x60 mm
Počet : 16 ks
Materiál: Nerez
Pre prichytenie spodnej časti

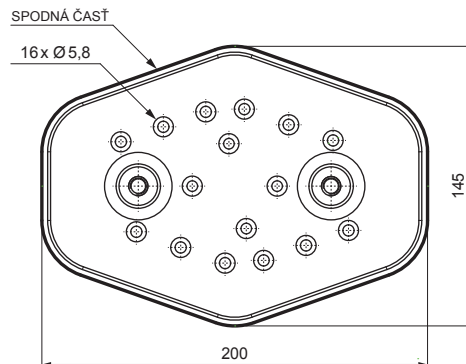
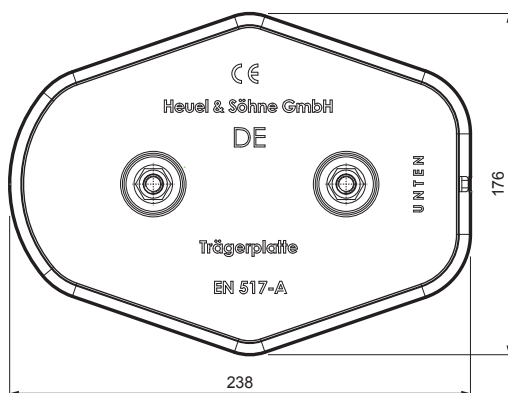

DETAIL:

1. montážna platňa základ

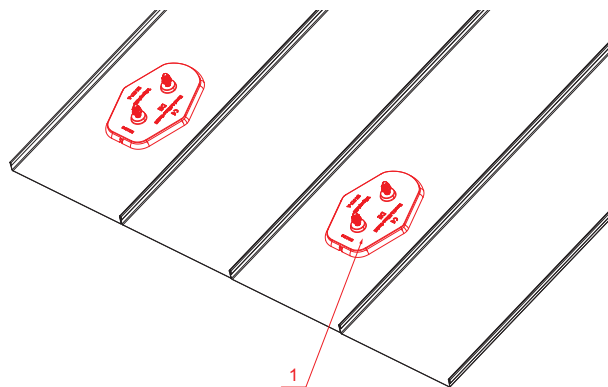

SS Hliník lakovaný – Svetlo šedá – RAL 7005

INDEX	ZMENA	DATE	PODPIS	KJG QUALITY	Scan code for 3D model	
ZN. MAT.	ROZM.-POLOT	T.O.	HMOTNOSŤ kg			
POM. ZAR.	VYPR. Ing. Kluska M.	POZN.	STN	TR.Č.	Č.POZÍCIE	
PRESK.	TECHNOL.	TECHNOL.	STARÝ V.	Č.V.		
NÁZOV	Montážna platňa základ			Počet listov	FALZ-HEU MP ZPL	List

Vytvorené: 07.06.2026 02:36:59

Technické zmeny vyhradené