

TECHNICKÝ LIST MONTÁŽNA PLATŇA ZÁKLAD

FALZ-HEU MP ZPL

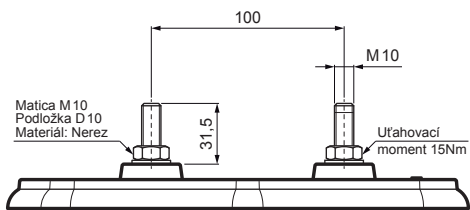

SPAX skrutka 5x60mm
Počet : 16 ks
Materiál: Nerez
Pre prichytenie spodnej časti

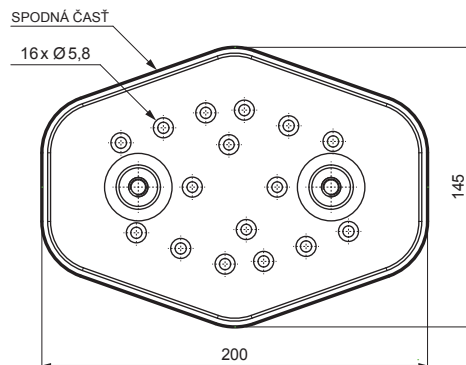
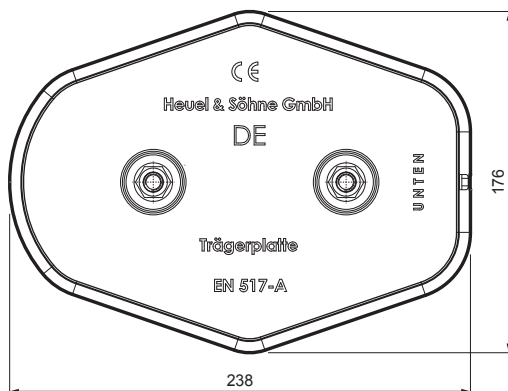

DETAIL:

1. montážna platňa základ

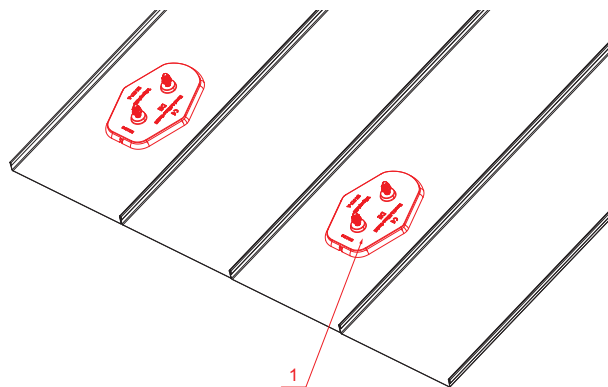

Hliník lakovaný W.15 – Testa di Moro W.15 – RAL 8028

INDEX	ZMENA	DATE	PODPIS		
ZN. MAT.	ROZM.-POLOT	T.O.	HMOTNOSŤ kg		
POM. ZAR.	VYPR. Ing. Kluska M.	POZN.	STN	TR.Č.	
PRESK.	TECHNOL.	TECHNOL.	STARÝ V.	Č.V.	
NÁZOV	Montážna platňa základ		Počet listov	FALZ-HEU MP ZPL	List

Vytvorené: 22.04.2026 17:42:25

Technické zmeny vyhradené