

TECHNICKÝ LIST MONTÁŽNA PLATŇA ZÁKLAD

FALZ-HEU MP ZPL

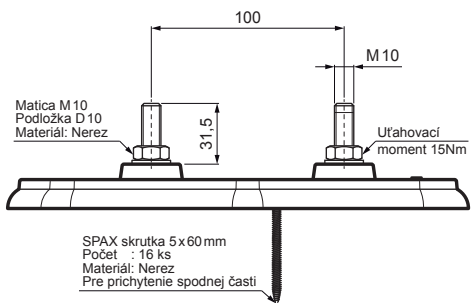

SPAX skrutka 5x60mm
Počet : 16 ks
Materiál: Nerez
Pre prichytenie spodnej časti

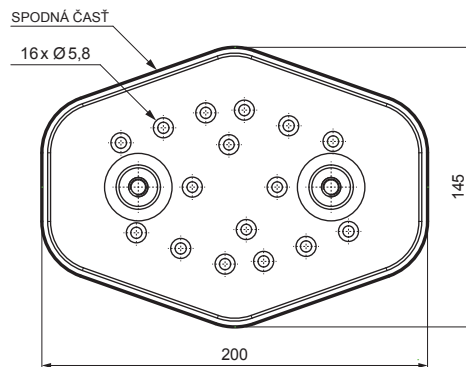
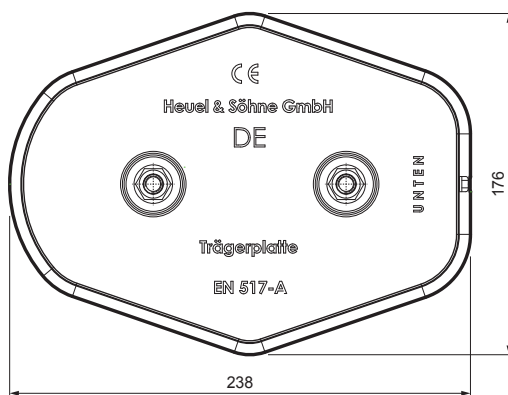

DETAIL:
1. montážna platňa základ

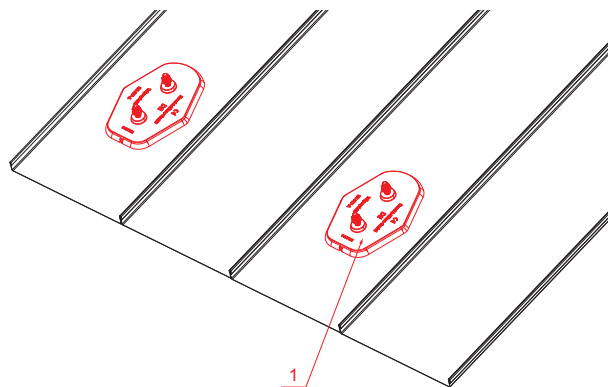

SSM Hliník lakovaný W.15 – Svetlo šedá W.15 – RAL 7005

INDEX	ZMENA	DATE	PODPIS	KJG QUALITY	Scan code for 3D model	
ZN. MAT.	ROZM.-POLOT	T.O.	HMOTNOSŤ kg			
POM. ZAR.	VYPR. Ing. Kluska M.	POZN.	STN	TR.Č.	Č.POZÍCIE	
PRESK.	TECHNOL.	TECHNOL.	STARÝ V.	Č.V.		
NÁZOV	Montážna platňa základ			Počet listov	FALZ-HEU MP ZPL	List

Vytvorené: 21.04.2026 00:58:53

Technické zmeny vyhradené