

TECHNICKÝ LIST

# PRECHODOVÁ MANŽETA MULTI FLASH MASTER

MANŽETU ODREZAŤ PRE POTREBNÝ PRIEMER TRUBKY

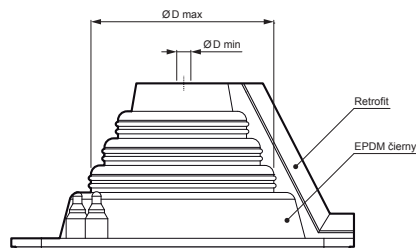

Príklad použitia:

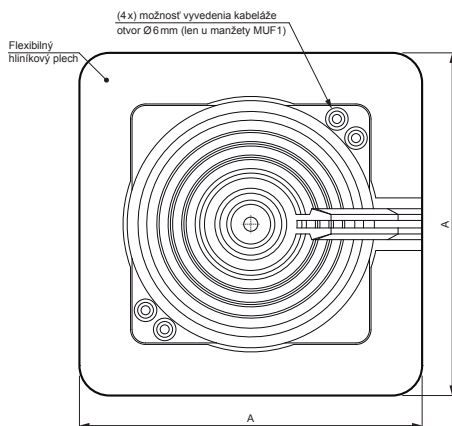
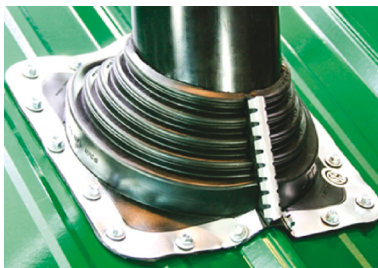

**OBSAH BALENIA:**  
 - manžeta  
 - farmárska skrutka  
 - bezfarebný silikón  
 - nerezová spojka (pre Retrofit)  
 - návod

Rozmery [mm]						
Menovitá veľkosť	Rozmer prestupu STANDART ØD min – ØD max	Rozmer prestupu RETROFIT ØD min – ØD max	Rozmer podstavy A	Farmárska skrutka / počet ks	Nerezová spojka (RETROFIT)	Silikón
MUF1	Ø6 – Ø70	Ø25 – Ø57	114 x 114	Ø 4,8 x 25 / 8	6 článkov	40 ml
MUF3	Ø6 – Ø146	Ø50 – Ø114	203 x 203	Ø 4,8 x 28 / 16	9 článkov	40 ml
MUF5	Ø102 – Ø209	Ø90 – Ø171	280 x 280	Ø 4,8 x 28 / 20	13 článkov	80 ml
MUF8	Ø171 – Ø342	Ø165 – Ø304	432 x 432	Ø 4,8 x 28 / 28	18 článkov	80 ml + 40 ml

# SD-MANZETA MF MUF



**IC** EPDM – Intenzívna čierna – RAL 9005

INDEX	ZMENA	DATE	PODPIS	<b>KJG</b> QUALITY	Scan code for 3D model	
ZN. MAT.	ROZM.–POLOT	T.O.	HMOTNOSŤ kg			
POM. ZAR.	VYPR. Ing. Kluska M.	POZN.	STN	TR.Č.	Č.POZÍCIE	
PRESK.	TECHNOL.	STARÝ V.	Č.V.			
NÁZOV	Prechodová manžeta MULTI FLASH MASTER		Počet listov	SD-MANZETA MF MUF List		

Vytvorené: 05.06.2026 13:20:06

Technické zmeny vyhradené