

TECHNICKÝ LIST

PRECHODOVÁ MANŽETA MASTER FLASH RESIDENTIAL

MANŽETU ODREZAŤ PRE POTREBNÝ PRIEMER TRUBKY

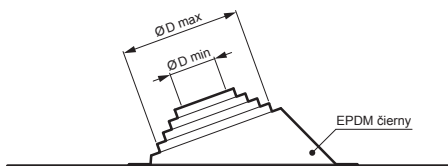

Príklad použitia:

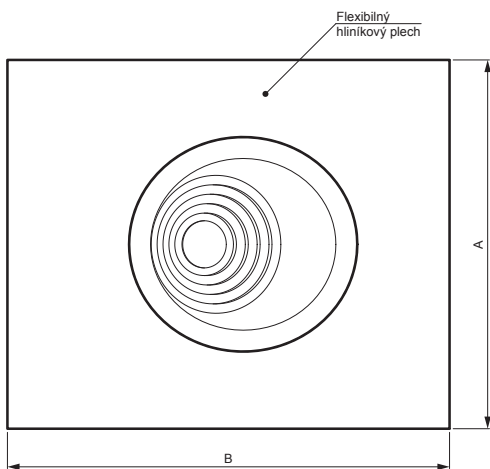

SD-MANZETA MF RES

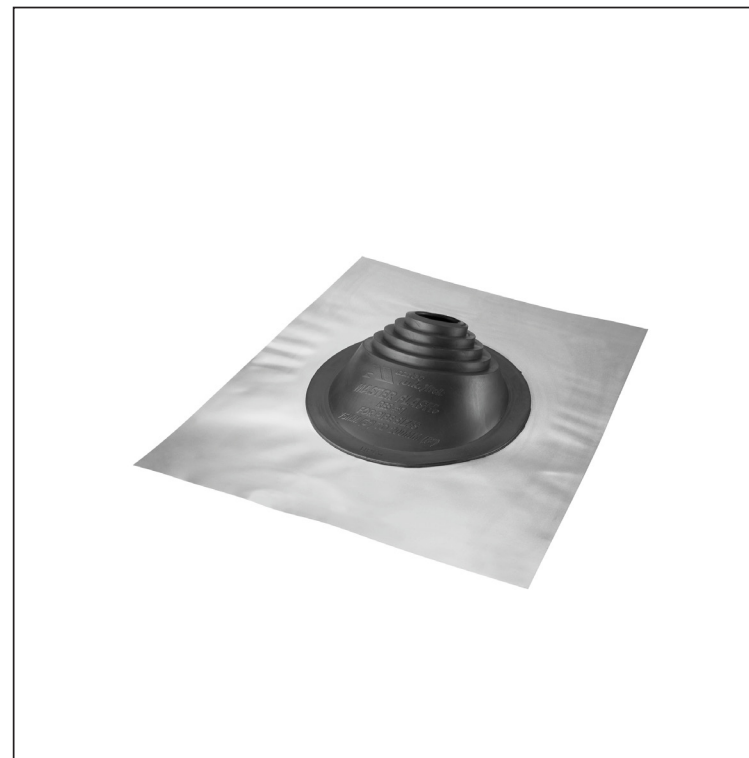

IC EPDM – Intenzívna čierna – RAL 9005

| Rozmery [mm] | | |
|------------------|--------------------------------------|------------------------|
| Menovitá veľkosť | Rozmer prestupu Ø D min – Ø D max | Rozmer podstavy AxB |
| RES1 | Ø 76 – Ø 203 | 508x609 |
| RES2 | Ø 203 – Ø 280 | 660x762 |

| | | | | | | |
|-------------|----------------|----------|--|------------------------|------------------------|--|
| INDEX | ZMENA | DATE | PODPIS | KJG QUALITY® | Scan code for 3D model | |
| ZN. MAT. | T.O. | | HMOTNOSŤ kg | | | |
| ROZM.-POLOT | | | STN | TR.Č. | | |
| VYPR. | Ing. Kluska M. | | POZN. | Č.POZÍCIE | | |
| PRESK. | | | STARÝ V. | Č.V. | | |
| TECHNOL. | | TECHNOL. | | | | |
| NÁZOV | | | Prechodová manžeta MASTER FLASH RESIDENTIAL | | SD-MANZETA MF RES | |
| | | | Počet listov | List | | |

Vytvorené: 05.06.2026 13:20:07

Technické zmeny vyhradené