

TECHNICKÝ LIST

PRECHODOVÁ MANŽETA MASTER FLASH RETROFIT

SD-MANZETA RF MF

MANŽETU ODREZAŤ PRE POTREBNÝ PRIEMER TRUBKY

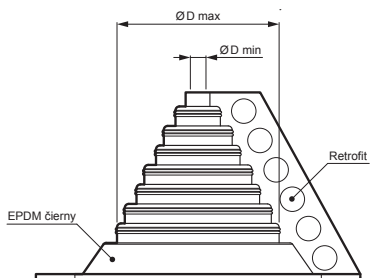

Příklad použití:

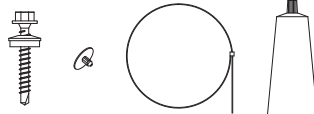
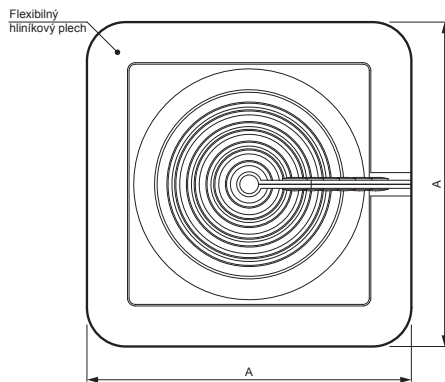
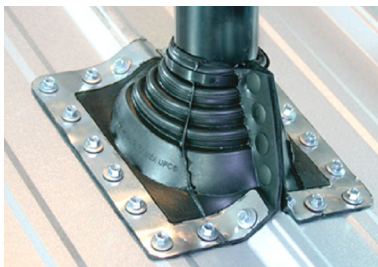

OBSAH BALENIA:
 - manžeta
 - farmárska skrutka
 - plastové upínacie prvky
 - plastová sťahovacia páska
 - bezfarebný silikón
 - návod



IC EPDM – Intenzívna čierna – RAL 9005

Rozmery [mm]						
Menovitá veľkosť	Rozmer prestupu Ø D min – Ø D max	Rozmer podstavy A	Farmárska skrutka / počet ks	Plastový upínací prvok	Plastová sťahovacia páska – L x Š	Silikón
RF MF1	Ø 12 – Ø 102	208x 208	Ø 4,8x 28 / 17	6 ks	380x7,5	40 ml
RF MF2	Ø 102 – Ø 235	362x 362	Ø 4,8x 28 / 25	7 ks	940x8,5	80 ml
RF MF3	Ø 235 – Ø 412	546x 546	Ø 4,8x 28 / 41	8 ks	1220x8,5	80 ml + 40 ml

INDEX	ZMENA	DATE	PODPIS	KJG QUALITY®	Scan code for 3D model	
ZN. MAT.	T.O.		HMOTNOSŤ kg			
ROZM.-POLOT			STN	TR.Č.		
POM. ZAR.			POZN.	Č.POZÍCIE		
VYPR.	Ing. Kluska M.		STARÝ V.	Č.V.		
PRESK.			TECHNOL.			
NÁZOV	Prechodová manžeta MASTER FLASH RETROFIT			Počet listov	SD-MANZETA RF MF List	

Vytvorené: 20.04.2026 10:30:14

Technické zmeny vyhradené