

TECHNICKÝ LIST

PERKEO CU-ZINNLUX KLADIVKO 350 g

KNS-PERKE ZIN KLAD

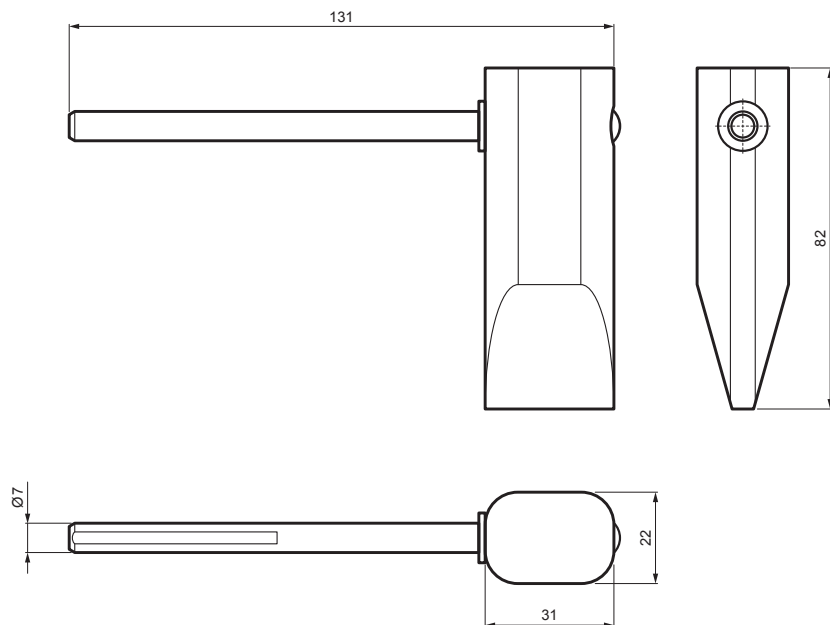

POPIS:

PERKEO letovacie CU-ZINNLUX kladivko o hmotnosti 350 g s označením **208/2Z**.

Nové spájkovacie hroty **ZINNLUX LONGLIFE** sú opatrené špeciálnym povrchom, ktorý chráni medené jadro pred agresívnou letovacou vodou a povrchovými usadeninami. Tvar letovacieho hrotu tak zostáva zachovaný pre minimálne 2 500 spájkovaných metrov. Na čistenie je dostačujúca vlhká handrička.

Vysoká tepelne vodivá a akumulčná schopnosť.

Základný materiál ZINNLUX LONGLIFE sa skladá zo za studena valcovanej elektrolytickej medi. Vďaka vysokej tepelnej vodivej a akumulčnej schopnosti sa letovací hrot zahreje na pracovnú teplotu za menej ako 45 sekúnd a navyše základný materiál zaisťuje maximálnu akumuláciu tepla a to znamená aj menšiu spotrebu plynu pri spájkovaní.

INDEX	ZMENA	DATE	PODPIS	KJG QUALITY	PERKEO	Scan code for 3D model	QR
ZN. MAT.			T.O.	HMOTNOSŤ kg		MER.	
ROZM.-POLOT				STN		TR.Č.	
POM. ZAR.		VYPR. Ing. Kluska M.		POZN.		Č.POZÍCIE	
PRESK.		TECHNOL.		STARÝ V.		Č.V.	
NÁZOV PERKEO CU-ZINNLUX kladivko 350 g				Počet listov		KNS-PERKE ZIN KLAD List	

Vytvorené: 21.04.2026 09:47:42

Technické zmeny vyhradené