

TECHNICKÝ LIST

PROFILOVANIE MINI-PROF-LIGHT

KNS-SCHLEBACH MPL



MOŽNOSTI PROFILOVANIA:

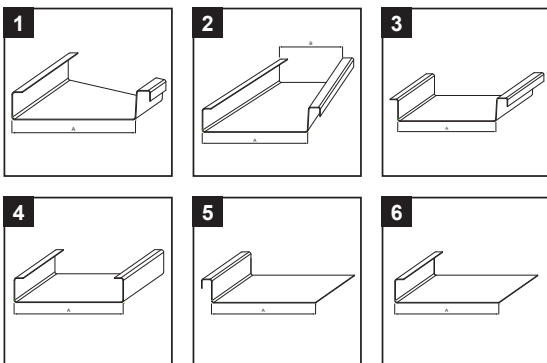

POPIS:

Kompaktný, ľahký a demontovateľný stroj vhodný pre ťažko dostupné staveniská alebo malé dielne na výrobu profilov dvojitej stojatej drážky 25 z prířezov alebo narezaných dĺžok v jednom prechode.



Parametre pre spracovávaný plech

Hrúbka	TiZn – do 0,80 mm Cu – do 0,80 mm Al – do 0,80 mm Pzn – do 0,65 mm Nerez – do 0,50 mm
Šírka zvitkov min./max.	250/730 mm
Výrobná dĺžka min.	500 mm



Parametre a vlastnosti profilovacieho stroja

Dĺžka stroja	1200 mm
Šírka stroja	1290 mm
Výška stroja	460 mm
Výška vstupu plechu	286 mm
Osová vzdialenosť	180–660 mm
Rýchlosť profilovania	8,0 m/min
Pohon stroja	230 V, 50 Hz, 1-fáza
Príkion	2 x 0,55 kW
Hmotnosť	155 kg

INDEX	ZMENA	DATEM	PODPIS	 		
ZN. MAT.			T.O.		HMOTNOSŤ kg	MER.
ROZM.-POLOT						
POM. ZAR.				STN	TR.Č.	
VYPR.	Ing. Kluska M.			POZN.	Č.POZÍCIE	
PRESK.						
TECHNOL.		TECHNOL.		STARÝ V.	Č.V.	
NÁZOV	Profilovanie MINI-PROF-LIGHT			Počet listov	KNS-SCHLEBACH MPL	List 

Vytvorené: 05.06.2026 18:19:05

Technické zmeny vyhradené