

TECHNICKÝ LIST

PROFILOVANIE MINI-PROF-PLUS

KNS-SCHLEBACH MPP



MOŽNOSTI PROFILOVANIA:

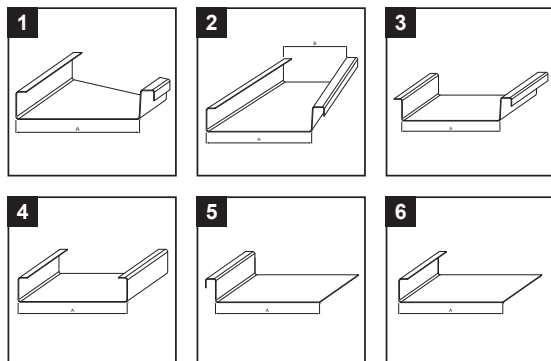

POPIS:

Kompaktný stroj na výrobu profilov dvojitej stojatej drážky 25 z prírezov, narezaných dĺžok alebo priamo zo zvitku s elektromechanickým dĺžkovým meracím zariadením so stupnicou v centimetroch, poháňaným pásovým podávačom a ručnými valcovými nožnicami na vykonávanie ručných priečných rezov.

Parametre pre spracovávaný plech	
Hrúbka	TiZn – do 0,80 mm Cu – do 0,80 mm Al – do 0,80 mm Pzn – do 0,65 mm Nerez – do 0,50 mm
Šírka zvitkov min./max.	240/850 mm
Výrobná dĺžka min.	500 mm
Parametre odvíjačky AC	
Nosnosť	max. 300 kg



Parametre a vlastnosti profilovacieho stroja	
Dĺžka stroja	1600 mm
Šírka stroja	1370 mm
Výška stroja	850 – 1050 mm
Výška vstup plechu	670 – 870 mm
Osová vzdialenosť	170 – 780 mm
Rýchlosť profilovania	8,5 m/min
Pohon stroja	230 V, 50 Hz, 1-fáza
Príkion	1,1 kW
Hmotnosť	325 kg

INDEX	ZMENA	DATUM	PODPIS	KJG QUALITY	<i>Schlebach</i> Produktion für einen perfekten Schnitt
ZN. MAT.			T.O.	HMOTNOSŤ kg	MER.
ROZM.-POLOT					
POM. ZAR.				STN	TR.Č.
VYPR.	Ing. Kluska M.			POZN.	Č.POZÍCIE
PRESK.					
TECHNOL.	TECHNOL.			STARÝ V.	Č.V.
NÁZOV	Profilovanie MINI-PROF-PLUS			Počet listov	KNS-SCHLEBACH MPP List

Vytvorené: 05.06.2026 18:20:35

Technické zmeny vyhradené