

TECHNISCHES ARBEITSBLATT

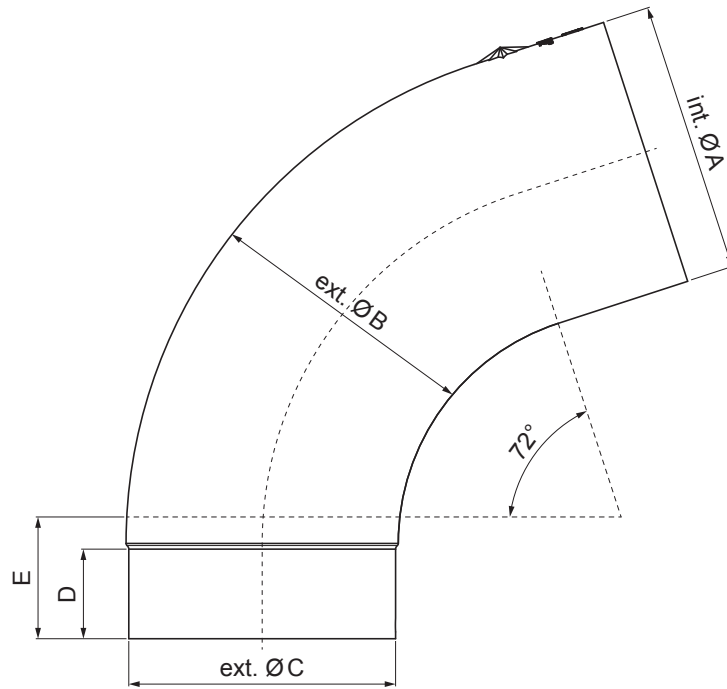

ROHRKNIE 72°

W-WK



B Aluminium beschichtet – Weiss – RAL 9010

Maße [mm]					
Nenngröße	Ø A	Ø B	Ø C	D	E
60	60,7	58,7	58,4	-	30
80	80,4	79,0	76,9	28	40
100	100,4	99,0	96,8	35	50
120	120,3	119,0	116,7	42	60
150	150,3	149,2	148,7	-	75

INDEX	ÄNDERUNG	DATUM	UNTERSCHRIFT		
MAT-ZEICHEN			ABFALLKLASSE	GEWICHT kg	AUSMASS
MASS – HALBPROD.					
HILFSEINR.				STN	SORT-Nr.
ERSTELLT Dipl. Ing. Kluska M.				BEM.	POS-Nr.
ÜBERPRÜFT					
TECHNOL.		TECHNOL.		ALTE ZEICHN.	ZEICHN-Nr.
BEZEICHNUNG				Anzahl der Blätter	W-WK Blatt 
Rohrknie 72°					

Vytvorené: 21.04.2026 17:56:18

Technische Änderungen vorbehalten